

IONIQ 5







IONIQ

Заряди свой мир.

Невероятно красивый и современный IONIQ 5 меняет сложившиеся представления об электромобилях. Благодаря сочетанию инновационного дизайна с потрясающими характеристиками, экологически чистыми материалами и целым рядом интеллектуальных технологий этот электрический среднеразмерный CUV задает новые стандарты в классе. Благодаря запасу хода до 480 км и аккумуляторной системе напряжения 800 В с поддержкой сверхбыстрой зарядки позволяют сделать поездки на этой элегантной модели еще более длительными и беззаботными.

Выразительный и безупречный.

Лаконичный дизайн IONIQ 5 отражает новый взгляд на электромобили. Его особенность — отказ от излишней сложности и особое внимание к чистоте линий и минималистичным конструктивным элементам. Уникальный, похожий на створку раковины моллюска минималистичный капот, впервые используемый в модели Hyundai, покрывает весь автомобиль по ширине, минимизируя количество зазоров между панелями и создавая четко выверенный, высокотехнологичный образ. Впечатляющую переднюю часть кузова украшают выразительные светодиодные фары с 256 «параметрическими пикселями» — уникальными дизайнерскими элементами, похожими на драгоценные камни, которым предстоит стать отличительной особенностью экстерьера всех будущих моделей семейства IONIQ.









Серийная модель с дизайном концепт-кара.

«Спортивная чувственность» модели IONIQ 5 — дань уважения дизайнерскому наследию марки Hyundai, переосмысленному с учетом современных представлений о будущем. Его создатели вдохновлялись футуристическим дизайном концепт-кара 45 EV, представленного в 2019 году на Международной выставке автомобилей во Франкфурте, а он, в свою очередь, напомнил об одном из самых легендарных автомобилей в истории марки Hyundai — концепт-каре Pony Coupe 1974 года. Боковой силуэт IONIQ 5 представляет собой футуристическую интерпретацию стиля концепта Pony с кузовом «фастбэк» и короткими свесами, которые в сочетании с точно смоделированными гранями и поверхностями создают уникальный геометрический рисунок. Идеальные пропорции боковых поверхностей подчеркивают скрытые дверные ручки, улучшающие внешний вид и аэродинамические характеристики автомобиля.

Спроектированный для красоты, сконструированный для высокой эффективности.



Помимо привлекательного дизайна IONIQ 5, он так же был тщательно спроектирован, его коэффициент аэродинамического сопротивления автомобиля составляет впечатляющие 0,288. По этому показателю модель является одним из лидеров в своем классе.

Минимизировать сопротивление и улучшить динамику позволили аэродинамические элементы — активные передние воздухозаборники, полностью закрытое днище и задний спойлер. Скрытые отверстия спойлера направляют воздушный поток на заднее стекло, улучшая аэродинамический след модели. Повышение аэродинамической эффективности не только позволяет двигаться дальше после подзарядки, но и делает каждую поездку еще более приятной за счет снижения уровня шума и поддержания тишины в салоне.

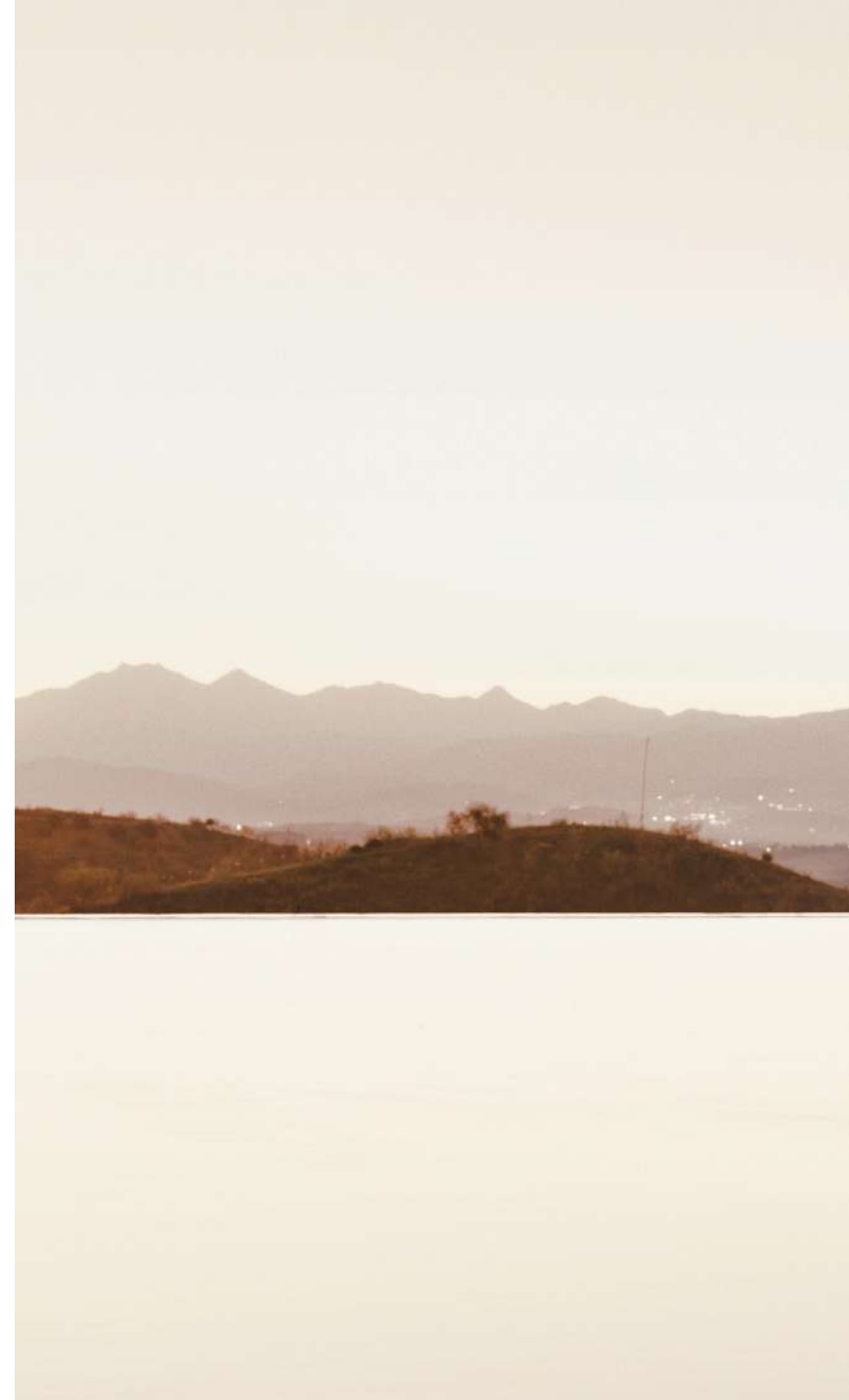



Особенности конструкции.

Прогрессивный дизайн IONIQ 5 предполагает отход от устаревших норм и исследует вновь появившееся свободы выбора дизайнерских решений. Она стала возможной благодаря специализированной платформе для создания автомобилей на аккумуляторных источниках питания. Это является переосмыслением дизайна, неподвластного времени, и данный подход будет развиваться по мере увеличения модельного ряда IONIQ.



Передний бампер с активными воздухозаборниками.

Характерная особенность переднего бампера — привлекательная V-образная форма, которую подчеркивают светодиодные фары с особым световым рисунком. Активный воздухозаборник, расположенный над защитной пластиной, вносит свой вклад в высокотехнологичный внешний вид передней части кузова. Он повышает энергоэффективность в закрытом положении и при необходимости охлаждает детали автомобиля, находясь в открытом состоянии.



Задние фонари со световым рисунком «параметрические пиксели».

Инновационная светодиодная светотехника установлена и в задней части кузова. Выразительные формы заднего бампера гармонично сочетаются с прямоугольными светодиодными фонарями на основе прямоугольных элементов «параметрических пикселей» и задними отражателями.



20-дюймовые легкосплавные диски с оптимизированными аэродинамическими характеристиками.

Дизайн эксклюзивных колесных дисков с оптимизированными аэродинамическими характеристиками перекликается с концепцией «параметрических пикселей» и гармонирует с элегантным профилем автомобиля. Для заказа доступны диски большого диаметра — 20 дюймов. Это самые большие диски, которые когда-либо устанавливались на электромобиль марки Hyundai.





Жизнь, поездки, работа, отдых.

Внутри IONIQ 5 стираются границы между жилым пространством и салоном транспортного средства. Новая специализированная платформа для электромобилей Hyundai позволила переосмыслить как сам салон, так и ощущения, возникающие внутри автомобиля. Большой плоский пол, передние сиденья, которые можно полностью разложить или настроить благодаря большому количеству регулировок. Кроме того, для отделки салона использованы экологически чистые материалы. Сиденья автомобиля обтянуты экокожей, окрашенной и обработанной с применением экстрактов растительного масла из льняного семени. Для отделки потолка, в ковриках и чехлах для сидений использовались материалы, получаемые из сахарного тростника. Подобное решение является экологичным и эффективным одновременно. Другие обивочные материалы выполнены из тканей на основе пряжи из шерсти и пластика, а также материала, сотканного из волокон, получаемых после переработки ПЭТ-бутылок. Различные поверхности, включая приборную панель, переключатели, рулевое колесо и дверные панели, покрыты полиуретановой биокраской на основе масел из цветов рапса и кукурузы. Использование природных материалов — дополнительный вклад в экологичность наших производственных процессов.





Универсальность SUV и электрическая мобильность.

Универсальный IONIQ 5, способный ответить на все вызовы, которые могут встретить вас в пути, предлагает много места как для пассажиров, так и для багажа. Благодаря колесной базе в 3 000 мм объемное внутреннее пространство этого средне размерного CUV сравнимо с пространством в салоне большого легкового автомобиля, а багажное отделение имеет впечатляющий объем — 527 л. Сложив сиденья, которые разделены в пропорции 60:40, вы увеличите отделение для багажа почти до 1 600 л, что идеально для поездок на выходные или для перевозки габаритных вещей. А если и этого окажется недостаточно, то IONIQ 5 способен буксировать прицеп весом до 1 600 кг. Кроме того, мы освободили место, где обычно находился бензиновый двигатель, и добавили немного места для ваших вещей: в отделении спереди предусмотрено до 57 л дополнительного пространства. Таким образом, где бы вы ни оказались, IONIQ 5 всегда будет рядом с вами, расширяя границы возможностей в мире электрической мобильности.

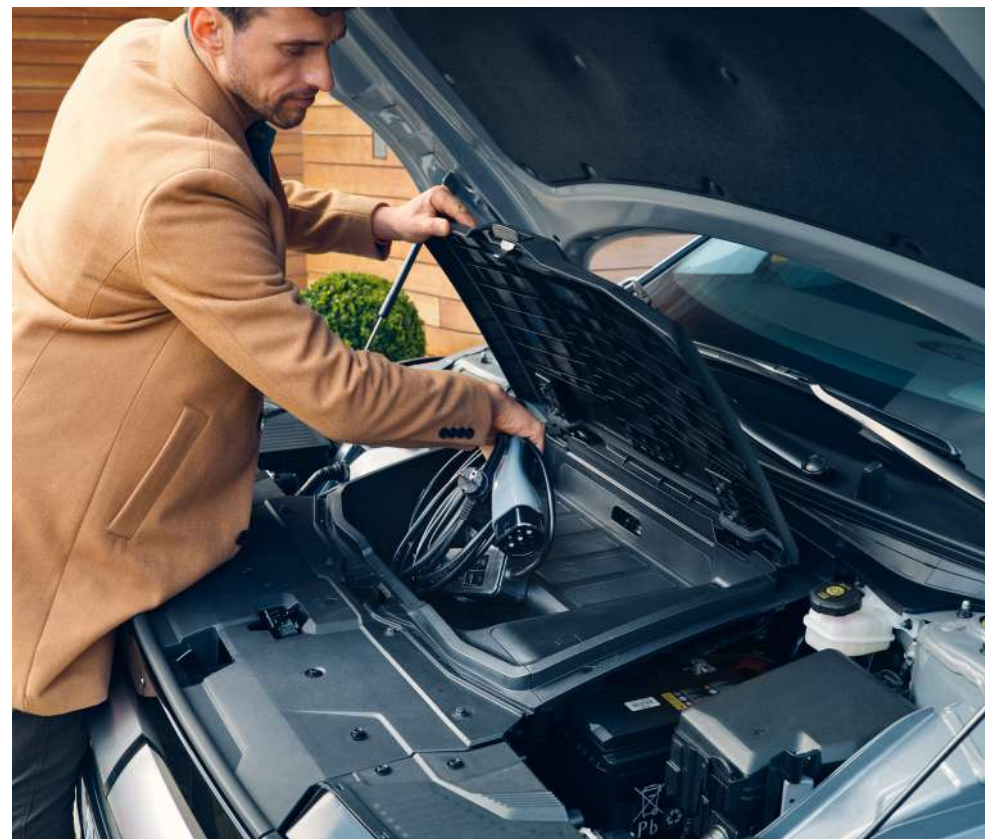







Высокотехнологичный, прогрессивный, экологичный и адаптированный к потребностям современных потребителей IONIQ 5 представляет собой результат искусной интеграции цифровых и аналоговых технологий. Для гармоничного и приятного вождения в пространстве для водителя объединены прошлое, настоящее и будущее: в центре элегантной модульной передней панели находится невероятно широкий интегрированный дисплей, который объединяет 12,25-дюймовый сенсорный экран информационно-развлекательной системы и 12,25-дюймовую цифровую комбинацию приборов, создающие акценты в стиле хай-тек. Это решение доступно уже в стандартной комплектации. Во время движения на дисплей также выводится широкий спектр информации об электромобиле, включая данные о состоянии аккумуляторной батареи. Для создания особого уюта слева от цифровой панели расположена классическая магнитная доска. На ней с помощью маленьких магнитов можно закрепить заметки или фотографии. Все остальное, что вам может потребоваться, также находится под рукой. Элегантный поворотный переключатель передач расположен на рулевой колонке, а отрегулировать уровень рекуперативного торможения можно с помощью подрулевых переключателей.





Будьте на связи, когда пожелаете.

IONIQ 5 оснащен широким спектром интуитивно понятных интеллектуальных технологий, которые позволят вам быть на связи тогда, когда это необходимо лично вам. Оцените безупречную интеграцию современных технологий, создающих путь в цифровой мир. Благодаря поддержке Apple Car-Play™ и Android Auto™ в салоне вы можете подключать свой смартфон и пользоваться приложением и музыкой на большом 12,25-дюймовом сенсорном экране информационно-развлекательной системы.

Apple CarPlay™ является зарегистрированным товарным знаком компании Apple Inc.
Android Auto™ — зарегистрированный товарный знак компании Google Inc.



Аудиосистема Bose премиум-класса с восемью динамиками.



Интеграция со смартфоном с помощью Apple CarPlay™ и Android Auto™.

Ключевые технические особенности.

Модель IONIQ 5 меняет сложившиеся представления об электромобилях, предлагая совершенно новые впечатления благодаря инновационной организации внутреннего пространства и передовым интеллектуальным технологиям.



Современный проекционный дисплей.

Интеллектуальная система превращает ветровое стекло в экран дисплея непосредственно в поле зрения водителя, проецируя виртуальную информацию о направлении движения или предупреждения о возможном выезде с полосы. Это позволит Вам быстро обрабатывать информацию, не отрывая взгляда от дороги.



Беспроводная зарядка.

На подвижной центральной консоли Universal Island, которая может сдвигаться назад на 140 мм, предусмотрен порт для быстрой беспроводной зарядки, а значит пассажиры второго ряда сидений также могут пользоваться подстаканниками, портами USB и устройством для зарядки телефона. Модуль мощностью 15 ватт оснащен функцией охлаждения, способной предотвратить перегрев смартфона для дополнительной защиты.

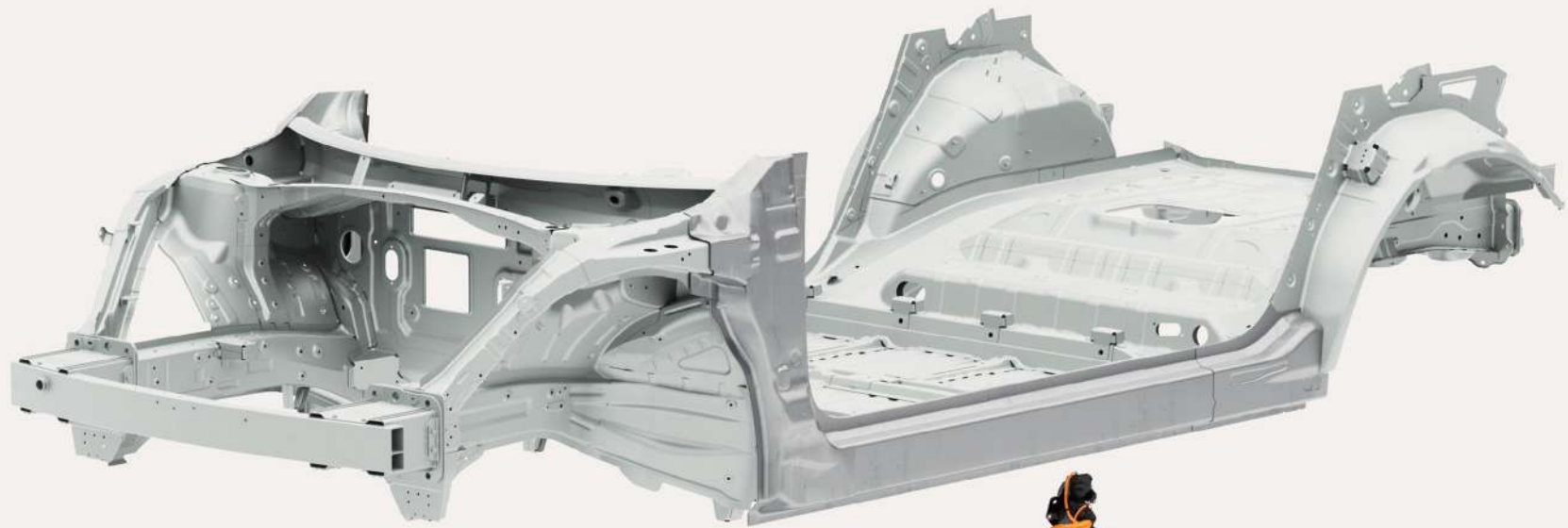

Будьте в авангарде эпохи электрической мобильности с платформой E-GMP.

IONIQ 5 — первая модель, созданная на базе новой платформы Hyundai Electric-Global Modular Platform (E-GMP). Эта платформа, специально разработанная для электроавтомобилей на аккумуляторных источниках питания, обеспечивает более быструю зарядку, большой запас хода, большее внутреннее пространство и лучшую управляемость. Размещение аккумуляторной батареи в пределах колесной базы гарантирует идеальное распределение веса между передней и задней частями автомобиля, а также позволяет снизить центр тяжести для улучшения управляемости. Кроме того, благодаря установке аккумулятора под днищем в салоне отсутствует центральный туннель, в результате чего пол можно сделать идеально ровным, увеличивая пространство для ног и усиливая ощущение открытости и простора.

Зона поглощения энергии при столкновении

Зона защиты высоковольтной батареи

Зона нагрузки



Разъем для двунаправленной зарядки

Аккумуляторная система

Интегрированный передний тяговый двигатель



Интегрированный задний тяговый двигатель

Интегрированный блок управления зарядкой (ICCU)

Многокаркасная конструкция и новые технологии безопасности сочетаются друг с другом для защиты пассажиров и аккумулятора. Зона поглощения энергии столкновения распределяет силы удара по путям передачи нагрузки в зоне столкновения, конструкция которой деформируется предсказуемым образом, тем самым уменьшая энергию удара и защищая пассажиров и аккумулятор напряжением 800 В. Зона нагрузки перед приборной панелью дополнена отводящей конструкцией, предназначенной для сведения к минимуму ударной энергии, действующей на электрическую систему большой мощности и аккумулятор. Высоковольтная батарея, встроенная в пол автомобиля, защищена конструкцией из стали сверхвысокой прочности для повышения безопасности при столкновении.

Новая электрическая система большой мощности (PE) от марки Hyundai задает новую планку эффективности в отрасли. Система PE, состоящая из приводного двигателя, деселератора, инвертора и аккумулятора, формирует «ядро» электроавтомобиля, заменяя традиционный двигатель внутреннего сгорания. Отличительные особенности этой системы нового поколения — более совершенная интеграция электродвигателя, деселератора и инвертора в единый блок, а также стандартизированный аккумуляторный модуль. Подобная интеграция увеличивает запас хода и повышает эффективность системы до самых высоких отраслевых стандартов. Составные части инновационного интегрированного блока управления зарядкой (ICCU) содержат карбид кремния, что сделало возможной зарядку напряжением в 800 В. Этот блок также позволяет использовать зарядку на основе технологии V2L.

Аккумулятор/Запас хода/Динамика.

IONIQ 5 доступен с батареей емкостью 72,6 кВт·ч, увеличенным запасом ход и полным приводом с двумя электродвигателями. Мощность автомобиля составляет 217 л.с. (160 кВт).

* Запас хода рассчитан для цикла WLTP. Запас хода может немного варьироваться в зависимости от дорожных условий, стиля вождения и температуры воздуха. Также он зависит от типа установленных шин. Приведенные технические характеристики не являются окончательными.

72.6 кВт·ч



460 км*

* Полный привод = 460 км

Рекуперативное торможение.

Система рекуперативного торможения IONIQ 5, оснащенная передовой технологией для интеллектуального вождения, заряжает аккумулятор во время движения, используя электродвигатель для замедления автомобиля. Вы можете контролировать уровень энергии, которую система регенерирует и сохраняет в аккумуляторе, с помощью подрулевых переключателей. Чем выше этот уровень, тем больше автомобиль замедляется, заряжая аккумулятор, когда вы отпускаете педаль акселератора. При удерживании левого подрулевого переключателя активируется максимальная сила рекуперативного торможения, таким образом вы можете замедлить автомобиль до полной остановки, даже не нажимая на тормоз. Кроме того, интеллектуальная система использует передние радарные датчики для автоматического контроля над уровнем рекуперативного торможения, замедляя автомобиль с учетом дорожной ситуации впереди. Также предусмотрен режим одной педали, который позволяет ускоряться, замедляться и останавливаться, задействуя только педаль акселератора. Достаточно нажать на левый подрулевой переключатель, чтобы перейти на четвертую ступень и включить режим одной педали, после чего символ уровня рекуперативного торможения изменится на символ, соответствующий этому режиму.







Сверхбыстрая зарядка / Быстрая зарядка.

Вы по достоинству оцените скорость и удобство зарядки, которая является лучшей в своем классе. Нет времени ждать? Нет поводов для волнения, вы можете увеличить запас хода на 100 км за 5 мин на станции* для сверхбыстрой зарядки или зарядить аккумулятор с 10 до 80 % всего за 18 мин! Первая в мире запатентованная технология Hyundai поддерживает зарядную инфраструктуру 400 В и 800 В без использования дополнительных компонентов или адаптеров. Это позволяет уменьшить время ожидания и пребывания на зарядных станциях: если все станции одного из типов уже заняты, достаточно подключиться к станции другого типа.



Аккумуляторная батарея повышенной емкости 72,6 кВт·ч

Сверхбыстрая зарядка

Зарядная станция постоянного тока 350 кВт:

время зарядки с 10 до 80 % за 18 мин.

Увеличение запаса хода через 5 мин зарядки: 111 км.

Быстрая зарядка

Зарядная станция постоянного тока 50 кВт:

время зарядки с 10 до 80 % за 56 мин 30 сек.

Увеличение запаса хода через 5 мин зарядки: 28 км.

* Параметры могут отличаться в зависимости от типа станции в Вашей стране.

Домашняя зарядка / Зарядка переменным током.

Помимо сверхбыстрой зарядки постоянным током IONIQ 5 предоставляет целый ряд других возможностей для зарядки. Их доступность будет зависеть от особенностей сети вашего дома или типа установленной зарядной станции. Вы можете заряжать аккумулятор дома ночью, пользуясь низкими тарифами, или пополнять уровень заряда, пока совершаете покупки в магазине: бортовое зарядное устройство мощностью 11 кВт позволяет пользоваться самыми разными способами.



Время зарядки батареи емкостью 72,6 кВт·ч составляет 6 ч 6 мин (европейская сеть 230 В, 3 фазы).



Комплекс систем безопасности Hyundai SmartSense.

Наслаждайтесь максимальной защищенностью и комфортом: комплекс современных ассистирующих систем Hyundai Smart Sense, устанавливаемых на модель IONIQ 5, включает новейшие функции обеспечения безопасности и помощи для дополнительного спокойствия водителя.

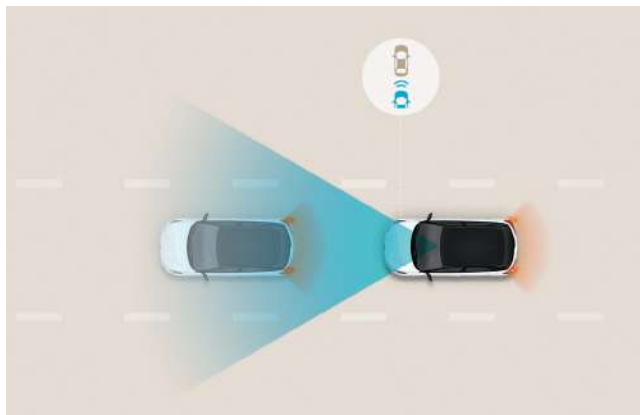

Система предотвращения фронтального столкновения (FCA).
Быстро остановит автомобиль, даже если вы отвлеклись. Система FCA предупреждает вас о замедляющихся или остановившихся автомобилях, а также о велосипедистах и пешеходах, находящихся у вас на пути, и автоматически задействует всю мощность тормозной системы, если вы не отреагируете вовремя.

Система контроля полосы движения (LKA).
Помогает удерживать автомобиль на прямых и узких дорогах. Система LKA выдает визуальные и звуковые предупреждения, если ваш автомобиль начнет выезжать за пределы полосы движения без подачи соответствующего сигнала, и корректирует траекторию небольшими подруливаниями, чтобы вернуть его обратно.

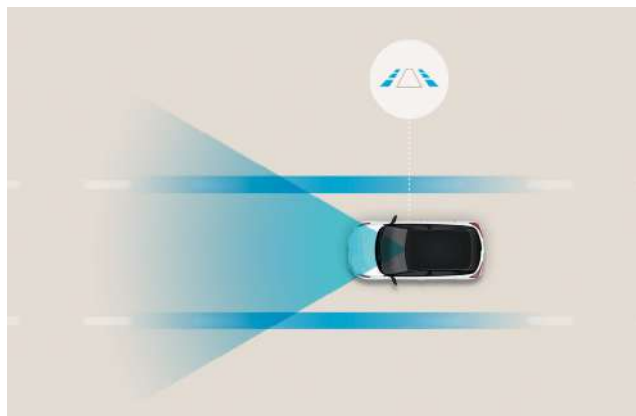

Система удержания в полосе движения (LFA).
Помогает удерживать автомобиль в центре полосы, где он находится в большей безопасности. В случае активации эта система удерживает автомобиль в центре полосы при движении на автомагистралях и городских улицах со скоростью от 0 до 185 км/ч.

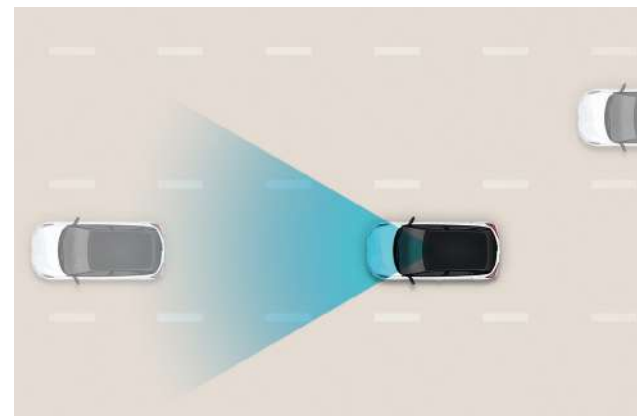

Система предотвращения столкновений в слепых зонах (BCA).
Эта система увеличивает безопасность при движении в плотном трафике. Система BCA предупредит вас, автоматически задействует левый или правый тормоз и вмешается в работу рулевого управления, если вы приступите к перестроению в тот момент, когда в «слепой» зоне вашего автомобиля будет обнаружено другое транспортное средство.

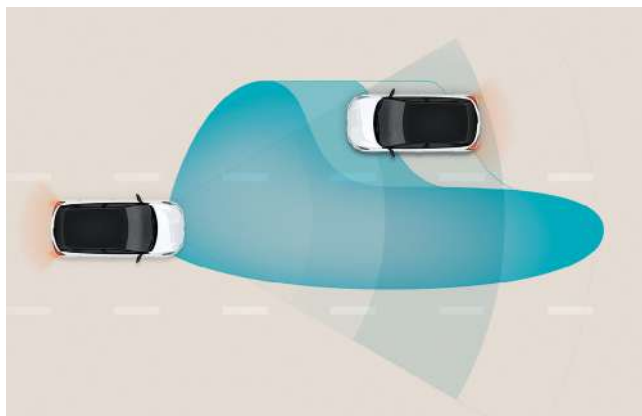
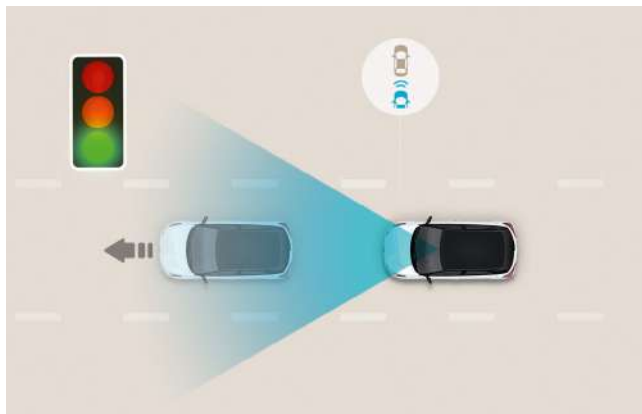

Ассистент движения в пробке (LVDA).

Эта интеллектуальная функция, полезная при движении в городе, предупреждает водителя о том, что автомобиль спереди начал движение после остановки на светофоре или в пробке.

Ассистент управления дальним светом фар (HBA).

Снижает нагрузку, обеспечивая превосходную видимость. Эта система обнаруживает встречные автомобили и автомобили, движущиеся впереди по вашей полосе, и выполняет переключение на ближний свет, учитывая сложившуюся ситуацию. При отсутствии других транспортных средств ассистент вновь включает дальний свет.



Система предотвращения столкновений с транспортными средствами, движущимися в поперечном направлении сзади (RCCA).

Идеальный помощник для движения на парковках. При движении задним ходом в местах с плохим обзором эта система не только предупредит о приближении других автомобилей сбоку, но и автоматически задействует тормоз.

Цвета кузова и колесные диски.

Вы можете выбрать подходящий цвет кузова из предлагаемых девяти цветов, включая пять новых оттенков, вдохновленных природой и предлагаемых только для модели IONIQ 5. Доступны два варианта с матовым покрытием.

Легкосплавные диски с оптимизированными аэродинамическими характеристиками разработаны специально для IONIQ 5. Они перекликаются с дизайном новой модели, олицетворяют эксклюзивный стиль электромобиля и гармонично сочетаются с его элегантным профилем.



Белый (Atlas White) SAW



Голубовато-серый (Ecotronic Grey) PE2



20-дюймовые легкосплавные колесные диски



Тёмно-серый металл (Cyber Gray Metallic) C5G



Золотисто-серый матовый (Gravity Gold Matte) W3T



Звездно-Серый матовый (Shooting-Star Gray Matte) T5R

Цвета внутренней отделки.

Выберите свой вариант из трех вариантов отделки салона. Базовый пакет включает варианты Black One-Tone (черный, один тон) и Gray Two-Tone (серый, два тона), а в составе опционального пакета предлагаются цвета Dark Green / Grey (темно-зеленый / серый).



Черный, однотонный



Серый, двухтонный



Отделка эकोкожей,
цвет — черный



Отделка эकोкожей, цвет — светло-серый

Технические характеристики

Тип	72,6 кВт·ч (увеличенный запас хода)
Тип двигателя	синхронный электродвигатель с постоянными магнитами (PMSM)
	Полный привод (AWD)
Макс. мощность (кВт)	70 + 155
Макс. мощность (л.с.)	95 + 210
Макс. крутящий момент (Н·м)	255 + 350
Макс. крутящий момент (фунт-футов)	188 + 258
Аккумуляторная батарея	
Тип:	литий-ионная
Емкость (кВт·ч)	72.6
Мощность (кВт)	253
Энергетическая плотность (кВт·ч/кг)	160.2
Напряжение (В)	653.4
Бортовое зарядное устройство (ОБС)	
Макс. емкость (кВт)	11 (три фазы)
Удельная мощность (кВА/л)	1.28
Динамические характеристики (односкоростной редуктор)	70 кВт + 155 кВт / 20"
Макс. скорость (км/ч)	185
Разгон до 100 км/ч (сек)	5.2
Выбросы CO₂ / Эффективность / Запас хода	
Выбросы CO ₂ в смешанном цикле (г/км)	0
Эффективность (Вт·ч/км)	190
Запас хода (км)	430
Время зарядки	
Стандартная зарядка 11 кВт ОБС (10-100%)	6 ч 09 мин
Быстрая зарядка 50 кВт (10-80%)	56 мин 30 сек
Быстрая зарядка 350 кВт (10-80%)	17 мин 16 сек
Вес	
Снаряженная масса (кг)	2.020 – 2.100
Груз на крыше (кг)	80
Масса буксируемого прицепа (кг) с тормозной системой	1.600
Масса буксируемого прицепа (кг) без тормозной системы	750

* Запас хода рассчитан для цикла WLTP. Запас хода может немного варьироваться в зависимости от дорожных условий, стиля вождения и температуры воздуха. Также он зависит от типа установленных шин.



Габаритная ширина 1,890
Передняя колея 1,628



Габаритная длина 4,635
Колесная база 3,000



Габаритная высота 1,647

Задняя колея 1,637

Ед. изм: мм





Одна семья — много преимуществ



5 ТО в подарок

ЗАЛОГ ДОЛГОВЕЧНОЙ
И БЕЗЗАБОТНОЙ ЭКСПЛУАТАЦИИ АВТОМОБИЛЯ

Купите новый Hyundai и получите в подарок пять первых периодических ТО, с интервалом 10 тысяч километров пробега или 12 месяцев.



Сервис

С ЗАБОТОЙ О ВАС ЗДЕСЬ И СЕЙЧАС!

Наша забота о Вас - залог безопасной езды на дорогах. Предлагаем Вашему вниманию программу Before Service во всех официальных дилерских центрах Hyundai Вашего города. Программа Before Service позволяет беспрепятственно и безопасно, а самое главное бесплатно произвести комплексный профилактический осмотр автомобиля.



Гарантия

ГАРАНТИЯ ИЗГОТОВИТЕЛЯ НА НОВЫЙ
АВТОМОБИЛЬ HYUNDAI

Гарантия изготовителя составляет 5 лет и 100 000 км (в зависимости от того, что наступит раньше), учитывая ограничения, изложенные в Сервисной книжке, начиная с момента продажи (передачи) автомобиля официальным Дилером Hyundai первому покупателю, о чем свидетельствует соответствующая отметка о дате начала гарантии в Сервисной книжке.



Trade-in

ВЫГОДНАЯ ПРОГРАММА «TRADE-IN»

Во всех дилерских центрах Hyundai действует выгодная программа «Trade-in». Все очень просто: обменяйте Ваш автомобиль с пробегом любой марки на новый Hyundai. Подробности во всех официальных дилерских центрах Hyundai по Казахстану.



Call center

ДЛЯ ВСЕХ ВЛАДЕЛЬЦЕВ HYUNDAI

Доступна служба поддержки клиентов 24/7 по номеру 7007.

Информация о Дилере

Hyundai Auto Kazakhstan

Официальный дистрибьютор бренда в Казахстане

<http://hyundai.com>

Единый бесплатный call-center по Казахстану

Звонки с мобильных телефонов: 7007

Описание про 5 ТО

Данная брошюра являлась верной на момент сдачи в печать. Однако, так как компания Hyundai Auto Kazakhstan следует политике непрерывного совершенствования и улучшения продукции, она оставляет за собой право изменять спецификации, цвета и элементы комплектации моделей, описанных в этой публикации, в любое время без дополнительного предупреждения. Сочетания цветов и комплектаций моделей доступны при условии их фактического наличия. За актуальной информацией обращайтесь в официальные дилерские центры Hyundai.